

Momentnyckel Safe-Torque



<b>EAN:</b>	4013288223036	<b>Size:</b>	290x50x50 mm
<b>Part number:</b>	05075801001	<b>Weight:</b>	552 g
<b>Article number:</b>	Safe-Torque A 2	<b>Country of origin:</b>	CZ
		<b>Customs tariff number:</b>	82041100

- Slirmekanism - det inställda vridmomentvärdet kan därför aldrig överskridas
- Torque Lock-funktion: vridmomentkontrollen kan stängas av - verktyget kan därför också användas som ett standardspärhandtag med högt lossningsmoment och för tillämpningar med definierad vridningsvinkel
- För kontrollerad höger- och vänsteråtdragning - dra åt och lossa med eller utan momentkontroll
- Enkel inställning och säkring av önskat momentvärde, med hör- och kännbart klick vid uppnått skalvärde
- Endast 30° utlösningvinkel efter att målmomentet har uppnåtts
- Tack vare den tätstegade tandningen med 72 tänder möjliggörs en returvinkel på bara 5°
- 1/4"-sexkantsfattning för användning med 1/4"-bits

Momentnyckel med slirmekanism. När det inställda vridmomentvärdet har uppnåtts kan förbandet inte dras åt ytterligare, vilket innebär att ett för högt vridmoment inte kan uppkomma. Inställningsområde från 2 till 12 Nm för kontrollerad höger- och vänsteråtdragning. Enkel inställning och säkring av det förinställda värdet: Den hörbara och taktila signalen när skalvärdet uppnås underlättar tillförlitlig inställning av det önskade momentvärdet. Med Torque Lock-funktion för användning som standardspärhandtag utan vridmomentkontroll. Det kan därmed även användas för tillämpningar med definierad vridningsvinkel. Returvinkeln är endast 5°, så att spärhandtaget även kan användas i trånga arbetssituationer.



Web link

[https://products.wera.de/se/torque\\_tools\\_safe-torque\\_torque\\_wrenches\\_and\\_accessories\\_safe-torque\\_torque\\_wrenches\\_safe-torque\\_a\\_2.html](https://products.wera.de/se/torque_tools_safe-torque_torque_wrenches_and_accessories_safe-torque_torque_wrenches_safe-torque_a_2.html)

Wera - Safe-Torque A 2  
05075801001 - 4013288223036

Wera Werkzeuge GmbH  
Korzerter Straße 21-25  
D-42349 Wuppertal  
Tel: +49 (0)2 02 / 40 45-0  
E-Mail: info@wera.de

Momentnyckel Safe-Torque



Safe-Torque

Slirmekanism förhindrar för hård åtdragning

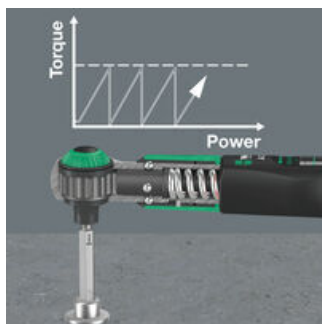

Momentnyckeln Safe-Torque A 2 är utrustad med en slirmekanism. När det inställda vridmomentvärdet har uppnåtts kan förbandet inte dras åt ytterligare, vilket innebär att ett för högt vridmoment inte kan uppkomma.

Torque Lock-funktion



Vridmomentkontrollen kan stängas av. Momentnyckeln Safe-Torque kan då användas som ett standardspärrhandtag med högt lossningsmoment och för tillämpningar med definierad vridningsvinkel.

För höger- och vänsteråtdragning



Momentnyckeln Safe-Torque kan användas för höger- och vänsteråtdragning med inställt åtdragningsmoment. När Torque Lock-funktionen är deaktiverad sker åtdragning och lossning utan momentkontroll.

Enkel inställning av momentvärdet



Enkel inställning och säkring av önskat momentvärde, med hör- och kännbart klick när skalvärdet uppnås.

Kort returvinkel



Momentnyckeln Safe-Torque är tätstegad med 72 tänder och har en returvinkel på bara 5°. Det korta slaget möjliggör snabbt och exakt arbete i alla monteringslägen.

För 1/4"-bits

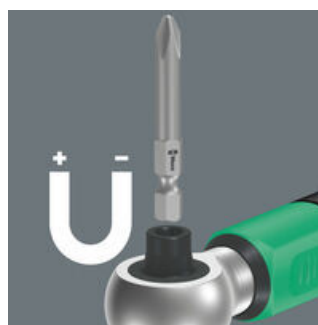

Safe-Torque-momentnyckeln A 2 har en 1/4"-bitshållare med stark permanentmagnet och är avsedd för bits med 1/4"-sexkantsfattning enligt DIN ISO 1173-C 6,3 och E 6,3 och Wera-fäste serie 1 och 4.

Adapter för 1/4"-hylsmejselinsatser



Med adapter 870/1 (1/4"-sexkant till 1/4"-fyrkant) kan Safe-Torque A 2 också användas med 1/4"-hylsmejselinsatser.

Further versions in this product family:

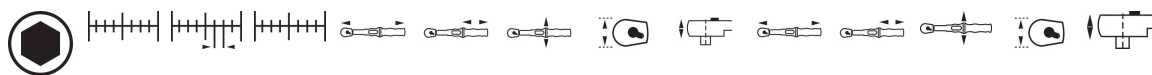

	inch	Nm	Nm	lbf. ft.	mm	mm	mm	mm	mm	inch	inch	inch	inch	inch
05075801001	1/4"	2-12	0,10	2-9	244	94	38,5	31,6	23,7	9 39/64"	3 45/64"	1 33/64"	1 15/64"	15/16"

Web link

[https://products.wera.de/se/torque\\_tools\\_safe-torque\\_torque\\_wrenches\\_and\\_accessories\\_safe-torque\\_torque\\_wrenches\\_safe-torque\\_a\\_2.html](https://products.wera.de/se/torque_tools_safe-torque_torque_wrenches_and_accessories_safe-torque_torque_wrenches_safe-torque_a_2.html)

Wera - Safe-Torque A 2  
05075801001 - 4013288223036

Wera Werkzeuge GmbH  
Korzter Straße 21-25  
D-42349 Wuppertal  
Tel: +49 (0)2 02 / 40 45-0  
E-Mail: info@wera.de