

3160 i VDE Giravite isolato a taglio, in acciaio inox, 1 x 5.5 x 125 mm

Giravite Krafftform isolato VDE in acciaio inox



EAN/SE:	4013288122162	Dimensione:	223x33x33 mm
Parte No.:	05022732001	Peso:	69 g
Articolo no.:	3160 i VDE	Paese di origine:	CZ
		Tariffa doganale no.:	82054000

- Lama isolata VDE in acciaio inox per lavori sicuri fino a 1.000 Volt
- Impugnatura Krafftform multicomponente per un'elevata velocità di lavoro e per avvitiamenti ergonomici
- Con trova-utensili "take it easy" con colori diversi a seconda dei profili e con indicazione delle misure
- Con protezione antirotolamento esagonale per evitare che l'utensile rotoli via
- Lama conica, punta Lasertip, acciaio inox per evitare il rischio della formazione di ruggine impropria

Giravite Krafftform Plus VDE in acciaio inox. Gli utensili in acciaio inox della Wera sono temprati a vuoto a ghiaccio e pertanto raggiungono tutti i valori di resistenza e durezza richiesti. È possibile utilizzarli nell'industria senza alcuna limitazione. Il collaudo singolo dei giraviti Krafftform Stainless VDE in acciaio inox avviene a 10000 volt, secondo DIN EN 60900 (IEC 60900) garantisce una protezione perfetta durante i lavori sotto tensione fino a 1000 volt. Anche se sottoposti ad estreme sollecitazioni, la resistenza agli urti e al freddo fino a -40 °C, garantiscono la massima sicurezza. Per la maggior parte forniti di Lasertip: la punta afferra la testa della vite e non scivola. Impugnatura Krafftform Plus multicomponente per lavorare in maniera veloce senza affaticare la mano. Con il II trova-utensili "take it easy" con colori diversi a seconda dei profili e con indicazione delle misure. La protezione antirotolamento esagonale evita che l'utensile rotoli via. Compreso di cercafase e 1 rack pratico per conservare i giraviti.



Nesso

https://products.wera.de/it/giravite_giravite_krafftform_isolato_vde_in_acciaio_inox__3160_i_vde.html

Wera - 3160 i VDE
05022732001 - 4013288122162

Wera Werkzeuge GmbH
Korzter Straße 21-25
D-42349 Wuppertal
Tel: +49 (0)2 02 / 40 45-0
E-Mail: info@wera.de

Giravite Kraffform isolato VDE in acciaio inox

Utensili in acciaio inox Wera.



Come mai vi sono tanti elementi in acciaio inox con tracce di ruggine? Una ragione è da cercarsi nel fatto che spesso essi vengono avvitati con utensili in acciaio "normale" che possono causare ruggine impropria. Ciò è disdicevole. Noi eravamo convinti di poter trovare la soluzione. Con utensili per avvitare altresì in acciaio inossidabile e con la necessaria durezza industriale standard. Si evita la formazione di ruggine impropria e una tempra sotto vuoto a ghiaccio garantisce la durezza necessaria. Versione isolata VDE.



La soluzione del problema della ruggine impropria: avvitare acciaio inossidabile con acciaio inossidabile! Gli utensili Inox della Wera vengono prodotti con acciai inossidabili, evitando l'antiestetica formazione di ruggine.

Collaudo di ogni singolo pezzo



Il collaudo di ogni singolo pezzo a 10.000 Volt secondo IEC 60900 garantisce un lavoro sicuro sotto tensione fino a 1.000 Volt.

Temprato sottovuoto a ghiaccio



Gli utensili in acciaio inox della Wera sono temprati sottovuoto a ghiaccio e dispongono quindi della durezza e della resistenza richiesta per lavori d'avvitamento. L'impiego industriale è possibile senza limitazioni.

Lasertip



Tramite un raggio laser concentrato, si crea una superficie di strutturazione a spigolo vivo. La lama Lasertip della Wera si aggrappa saldamente nella testa della vite evitando che ne slitti fuori. Adatto per viti a taglio, Phillips e Pozidriv.

Pressione ridotta



La lama Lasertip della Wera riduce la pressione necessaria e accresce la forza trasmessa. I lavori d'avvitamento diventano più confortevoli e sicuri.

Trova-utensili "take it easy"

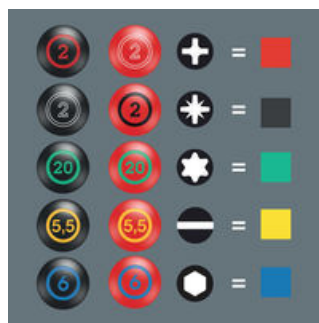

Giraviti con il trova-utensili "take it easy": diversi colori a seconda del profilo e indicazione della misura.

Anti-rotolamento



La protezione anti-rotolamento esagonale impedisce che il giravite rotoli via. Pertanto decade l'onere della ricerca e raccolta dell'utensile caduto.

Nesso

https://products.wera.de/it/giravite_giravite_kraffform_isolato_vde_in_acciaio_inox_3160_i_vde.html

Wera - 3160 i VDE

05022732001 - 4013288122162

Wera Werkzeuge GmbH

Korzter Straße 21-25

D-42349 Wuppertal

Tel: +49 (0)2 02 / 40 45-0







E-Mail: info@wera.de

3160 i VDE Giravite isolato a taglio, in acciaio inox, 1 x 5.5 x 125 mm

Giravite Krafftform isolato VDE in acciaio inox



Ulteriori varianti di questa famiglia di prodotti:

	 mm	 mm	 mm	 mm	 inch	 inch
05022729001 ¹⁾	0,5	3,0	80	81	1/8"	3 1/8"
05022730001 ¹⁾	0,6	3,5	100	81	9/64"	4"
05022731001	0,8	4,0	100	98	5/32"	4"
05022732001	1,0	5,5	125	98	7/32"	5"

1) senza Lasertip

Nesso

https://products.wera.de/it/giravite_giravite_krafftform_isolato_vde_in_acciaio_inox__3160_i_vde.html

Wera - 3160 i VDE

05022732001 - 4013288122162

Wera Werkzeuge GmbH

Korzter Straße 21-25

D-42349 Wuppertal

Tel: +49 (0)2 02 / 40 45-0

E-Mail: info@wera.de