

7870 Joker L 自定位插入式扳手，适用于尺寸为 16-19 mm、9x12 mm 的扳手，9x12 x 16-19 x 5/8-3/4" x 77 mm



EAN:	4013288233066	尺寸:	80x44x14 mm
零件编号:	05020177001	重量:	147 g
类别编号:	7870 Joker L	原产国:	CZ
		海关关税号:	82041200

- 内四角嵌件工具 9x12 mm
- 适用于带有 9x12 mm 支座的 Click-Torque X 系列扭矩扳手
- 用于六角螺丝头和螺栓，所用扳手规格为 16.0、17.0、18.0、19.0（公制）
- 用于六角螺丝头和螺栓，所用扳手规格为 5/8"、11/16"、3/4"（英制）
- 机械棘轮功能可确保快速一致的旋拧操作，且无需移开扳手
- 使用钳口中的角宽直角棱形体，可获得仅 30° 的回转角
- 激光雕刻的耐磨二维码使得根据使用的扭矩扳手和嵌件工具确定正确的扭矩值变得更加容易

用于六角螺丝头和螺栓的自定位插入式扳手，用于带 9x12 mm 底座的 Click-Torque X 和 XP 系列扭矩扳手。涵盖相应应用领域的所有公制和英制尺寸。工具采用连续和平行钳口，可替代多个单规格扳手尺寸。在将工具连接到六角螺栓或螺丝时，将自动和连续地设定所需尺寸。通过集成式杠杆机构牢固地将钳口之间的六角螺丝或螺栓夹紧，从而显著降低了出现滑脱或损坏的风险。棘轮功能可确保快速一致的旋拧操作，且无需移开工具。使用角宽直角棱形体，可获得仅 30° 的回转角。

网站链接

<https://www.wera.de/cn/05020177001>

Wera - 7870 Joker L
05020177001 - 4013288233066

Wera Werkzeuge GmbH
Korzertter Straße 21-25
D-42349 Wuppertal
Tel: +49 (0)2 02 / 40 45-0
E-Mail: info@wera.de

Torque Advisor



激光雕刻的耐磨二维码使得根据使用的扭矩扳手和嵌件工具确定正确的扭矩值变得更加容易。只需用智能手机或平板电脑扫描（如果有，两个二维码：扭矩扳手和嵌件工具）。网站会自动打开，识别扫描的工具（无需应用程序！）。然后输入所需的扭矩值；校正值是自动确定的。不需要使用公式/计算。

9x12 mm 驱动



适用于带有 9x12 mm 的 Click-Torque X 系列扭矩扳手。

自动连续自定位

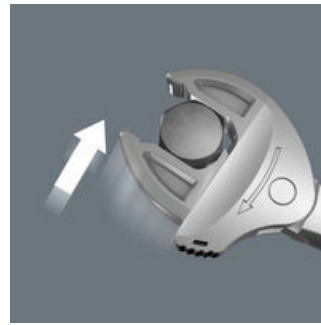

7870 Joker 自动且持续地握住平行卡爪，覆盖了潜在工作范围内的所有尺寸。将工具连接到螺栓或螺丝上时，工具本身即可找到所需尺寸。

Joker 7870: 轻柔地应用于螺丝

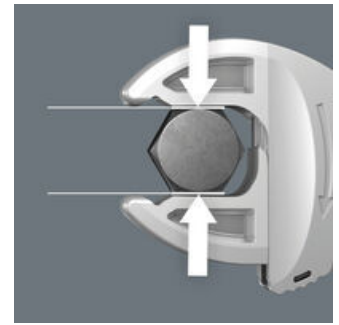

7870 Joker 的平行、光滑钳口提供了座合应力，因此可以防止螺母或螺丝头钝化变形，这可能发生在通过角落输送动力时。

Joker 7870: 快速工作的棘轮机构



钳口的棘轮功能可确保快速一致的旋拧操作，且无需移开工具。

Joker 7870: 小回转角

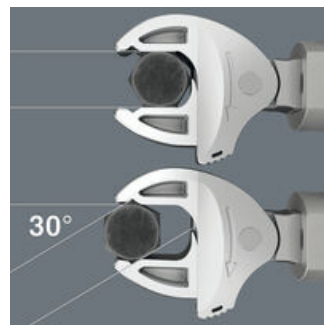

钳口中的角宽棱形体仅允许 30° 的回转角。

带锁



嵌件工具配有锁，可确保作业安全且快速更换工具

铬钒钢



得益于铬钒钢设计，嵌件工具适合高负载作业。

该产品系列的其他版本:

	mm	mm	mm	mm	inch	mm	mm
05020177001	9x12	16-19	16.0	47.6	5/8"-3/4"	5/8"	47.6
			17.0	48.3		21/32"	48.1
			18.0	48.9		11/16"	48.6
			19.0	49.2		3/4"	49.2

网站链接

<https://www.wera.de/cn/05020177001>

Wera - 7870 Joker L
05020177001 - 4013288233066

Wera Werkzeuge GmbH
Korzertter Straße 21-25
D-42349 Wuppertal
Tel: +49 (0)2 02 / 40 45-0
E-Mail: info@wera.de